



SELLERIE-CHATILLON

France Métropolitaine

Corse

Outremers

*Sellerie
A Domicile*



Nos produits et services sont
VOS SOLUTIONS

SIEGE MECANIQUE CH-S-UTPL-07

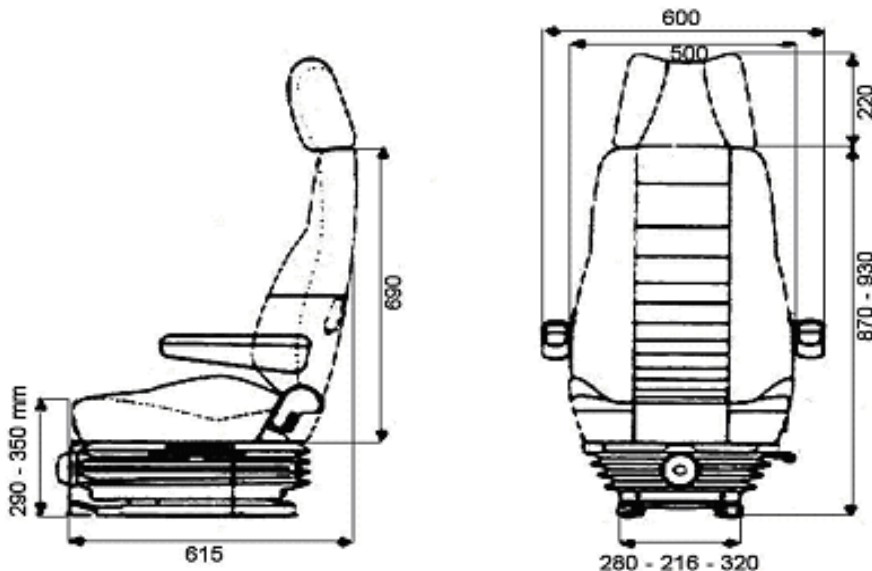

KAB 414 est un siège à suspension mécanique ayant une course de suspension de 100 mm, d'un réglage du poids du conducteur entre 50 à 120 kg et une inclinaison d'assise et support lombaire.

Options :

Appui tête

Accoudoirs

