

Conductor  
Driver



# ISRI 6860/875 NTS1 ISRI 6860/870 BASIC

Asiento de conductor  
Driver seat



Seating - on a higher level.



## ISRI 6860/875 NTS1 - ISRI 6860/870 BASIC

- Suspensión neumática
- Regulación de peso automático
- Funciones inteligentes de memoria
- Ajustes continuos de peso, profundidad e altura
- Posición óptima a la medida para el conductor
- Mandos visibles y fácilmente alcanzables

Asiento de suspensión neumática y de regulación de peso automático diseñado desde su concepción para garantizar la seguridad, ergonomía y confort de los conductores, facilitando igualmente el manejo y conducción de los vehículos. Tapizado en diferentes opciones de textiles ó piel, y equipado con los más modernos accesorios y sistemas.

### EQUIPAMIENTO ESTÁNDAR

- Cinturón de seguridad 3 puntos
- Suspensión neumática con regulación de peso automática y de altura integrada.
- Apoyacabezas integrado
- Reclinación de respaldo
- Regulación de profundidad del cojín
- Regulación de inclinación del cojín
- Amortiguación regulable
- Descenso rápido para fácil acceso del conductor
- Limitación del recorrido de amortiguación independiente de la altura de cojín
- Regulación horizontal
- Conducción izquierda
- I.P.S. (solo en 6860/NTS1)
- Ajuste superior de hombros (solo en 6860/NTS1)

### OPCIONALES

- Giratorio (solo en 6860/875 NTS1)
- Soporte ISRI
- Calefacción
- Brazos izquierdo y/o derecho
- Conducción derecha
- Micrófono (solo en modelo CON cinturón de seguridad)
- Sistema vibración salida carril (solo en modelo CON cinturón de seguridad)
- Tapicería en diferentes tejidos y/o piel

### STANDARD EQUIPMENT

- 3 Point safety belt
- Pneumatic suspension with mechanical weight and height integrated adjustment
- Integrated headrest
- Backrest inclination
- Seat cushion adjustment
- Seat cushion inclination adjustment
- Adjustable damping
- Quick release downward mechanism to provide drivers with an easier access.
- Active damping limitation regardless of cushion height
- Horizontal adjustment
- Left-hand driving
- I.P.S. (only on ISRI 6860/NTS1)
- Shoulder adjustment (only on ISRI 6860/NTS1)

### OPTIONALS

- Swivel device (only in 6860/875 NTS1)
- ISRI Support
- Heating
- Armrest available left/right hand
- Right-hand driving
- Microphone (only in version WITH safety belt)
- Lane departure warning (only in version WITH safety belt)
- Trimming available in different textiles or leather



**PESO** - 38,7 kg tap.moqueta

**WEIGHT** - 38,7 kg moquette trimmed

## ISRI 6860/875 NTS1 - ISRI 6860/870 BASIC

- ▣ Ergonomic, functional and robust
- ▣ Driver confort and safety
- ▣ Headrest and armrest adjustables
- ▣ Adjustments of weight, height and reclining
- ▣ Optimum position matched to each driver
- ▣ Visible and well positioned controls

Designed and created to maximise driver safety, comfort and ergonomics, standard pneumatic suspension and automatic weight adjustment ensure the vehicle is easier to use and drive. The ISRI seat has a wide choice of upholstery including leather or moquete and is equipped with the latest generation accessories and systems.

### ACCESORIOS ACCESSORIES



# Conductor Driver ISRI 6860/875 NTS1 ISRI 6860/870 BASIC

Asiento de conductor  
Driver seat

Hecho en materiales reciclables y homologado de acuerdo a las Normativas y Directivas Europeas vigentes.  
All materials are recyclable and certified in accordance with European Directives.

Sujeto a modificaciones técnicas.  
Edición 06/2018  
Subject to technical modifications.  
Updated 06/2018

## MEDIDAS / MEASUREMENTS

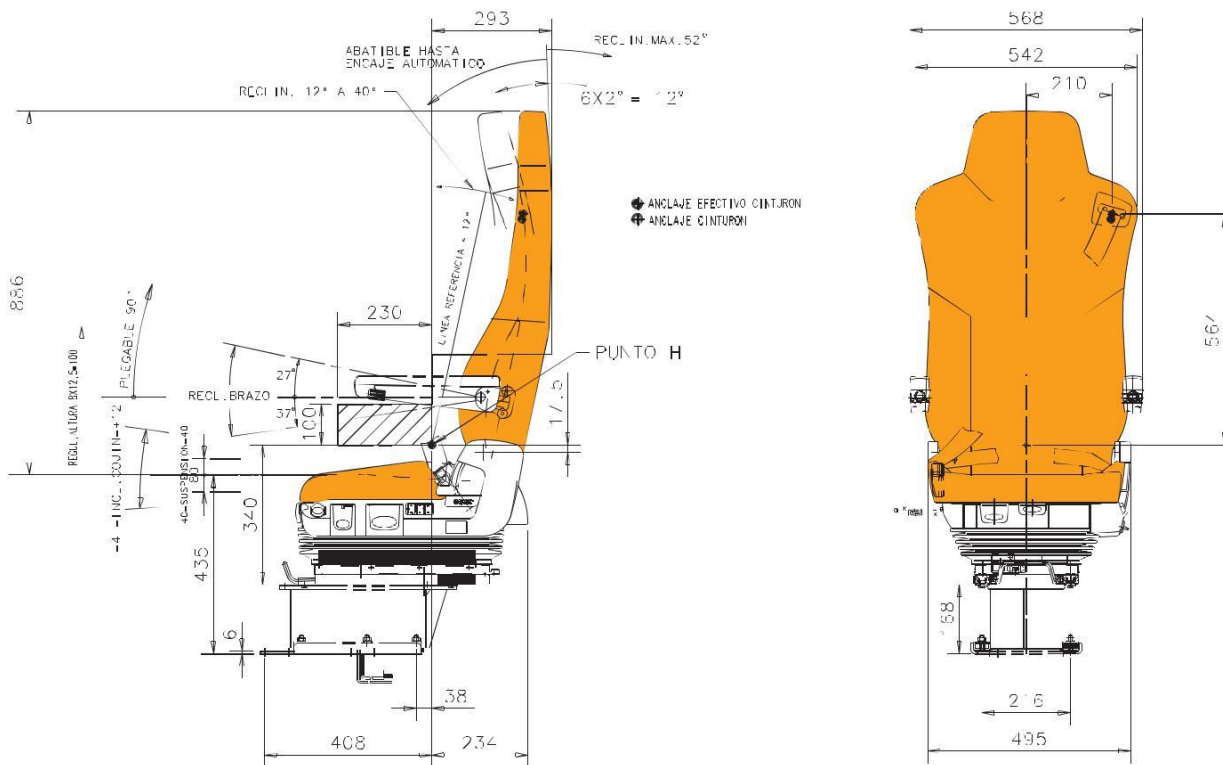

COTAS EN MM / DIMENSIONS IN MM



**SELLERIE-CHATILLON**  
France Métropolitaine  
Corse  
Outremers

*Sellerie  
A Domicile*

Nos produits et services sont  
VOS SOLUTIONS



Entreprise Familiale et Artisanale. Seller Garnisseur depuis 1982



SP-430SPEN-201806.01