



CATALOGUE FRANCE 2018

ISRINGHAUSEN
ISRI®

CATALOGUE FRANCE 2018

SOMMAIRE



Introduction NTS2

3



Bus et camions

6



Sièges universels

9



Engins de chantier

11



Chariots

15



Grues

16



**STUIPSTOELEN &
Sièges 24/24 et marine**

17



Coordonnées et plans

18

Les spécifications et les réglages de la suspension pneumatique présentent maintenant de nombreuses améliorations.

La suspension pneumatique possède des réglages automatique multiples, des fonctions de mémoire et d'abaissement rapide, et d'autres nouvelles possibilités.

Les commandes des différentes fonctions sont d'accès facile et positionnées de façon intuitive. Les capuchons sont renforcés, plus étroits et toutes les vis sont invisibles.

Le nouveau design des accoudoirs s'inscrit parfaitement dans l'aspect moderne du siège NTS 2.



Garnissage Tissu, cuir

Hauteur d'assise 50-100 cm

ISRINGHAUSEN
ISRI®



Introduction NTS2

Sièges pour BUS ET CAMIONS



NTS 2 – NOUVELLE GENERATION

Le nouveau siège offre un maximum de confort ergonomique et dispose de nombreuses fonctionnalités innovantes dans un design moderne et attractif, avec un réglage en hauteur de la ceinture de sécurité 3 points intégrée assurant un confort maximal. Le NTS2 est disponible dans la version Confort et Premium



Ceinture

La ceinture a une plage de réglage de 60 mm et est en 6 étapes de 10 mm. Ce réglage de la ceinture est très facile à utiliser en appuyant sur le rouleau à l'extérieur et en pivotant la courroie à la hauteur désirée. Après avoir relâché le rouleau, le mécanisme de verrouillage doit s'engager. La ceinture est approuvée conformément aux dernières exigences d'inspection ECE 17.



Accoudoirs

Le nouveau design de l'accoudoir s'adapte parfaitement au modernisme du fauteuil NTS2. La facilité du réglage est augmentée grâce à une plus grande molette de réglage.



Contrôles

Les commandes des différentes fonctions sont plus faciles à manipuler et idéalement positionnées. Les capuchons sont renforcés et toutes les vis de fixation sont invisibles.



Suspension

Les spécifications et les options de réglage sont nombreuses comme le déplacement du ressort, la profondeur du siège et le réglage horizontal. En plus les systèmes de chauffage et de climatisation sont nouveaux.



L'ISRI 6860 / 875 NTS est un siège à suspension pneumatique intégrale automatique avec un dossier haut. Ceinture de sécurité à trois points intégrée, réglage de la hauteur avec fonction mémoire, réglage horizontale et de dossier, réglage pour les épaules (Kyfose), réglage de profondeur du coussin, double blocage du chariot transversal, système complet IPS, appui lombaire pneumatique, coussins latéraux de dossier réglables, puissance de l'amortisseur réglable, soupape rapide.

Optionnellement, le siège possède des accoudoirs rabattables et réglables, des éléments de chauffage, une tablette rotative, une clim et des accessoires pour les communications téléphoniques (micro / haut-parleur).

ISRI 6860/875 NTS

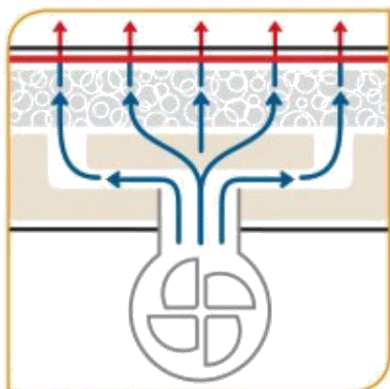

Système climatique optionnel
3 positions de ventilation et de chauffage
(Version Premium)

Garnissage
Suspension

Tissu, Skai
Suspension

Pneumatique

Hauteur d'assise 20-50 cm









ISRINGHAUSEN
ISRI



Sièges pour bus et camions



Siège intégré pour		référence fauteuil gauche	référence fauteuil droit	type	largeur
	P serie	89713-01/00	89714-01/00	Comfort	216 mm
	R serie	89723-01/00	89724-01/00	Premium	216 mm
a partir de 08 2003					
	Actros	89707-01/00	89708-01/00	Comfort	230 mm
		89717-01/00	89718-01/00	Premium	230 mm
avec préparation pour console d'interrupteur EPS 3 à partir de 2003					
	FH FM	89711-01/00	89712-01/00	Comfort	216 mm
		89721-01/00	89722-01/00	Premium	216 mm
avec levier de vitesses I-shift sur le châssis de fauteuil					
	Trakker Euro Cargo Stralis	89709-01/00	89710-01/00	Comfort	216 mm
		89719-01/00	89720-01/00	Premium	216 mm
	TGA TGS TGX	89705-01/00	89706-01/00	Comfort	230 mm
		89715-01/00	89716-01/00	Premium	230 mm
	XF CF LF	89713-31/00	89714-31/00	Comfort	305 mm
		89723-31/00	89724-31/00	Premium	305 mm

des fauteuils pour d'autres marques de camions sont également disponibles.

La version confort

Suspension pneumatique avec réglage automatique intégrée hauteur/ poids jusqu'à 150 kg.

Course suspension 100mm

Réglage de la hauteur

Réglage inclinaison

dossier Réglage horizontal

Coussin d'assise réglable en profondeur

Ceinture de sécurité 3 points intégré avec réglage en hauteur

Amortisseur réglable contenu

Abaissement rapide pour faciliter l'accès.

IPS (soutien lombaire pneumatique et maintien latéral)

Dossier réglable

Appuie-tête intégré

Options

Système climatique (3 modes ventilation/chauffage, facultatif)

Accoudoirs réglable

Plateau tournant

Garniture en cuir.

Housse sur mesure

Version premium

version confort, mais avec 3 positions de ventilation et chauffage (ISRI Klima)



Sièges pour BUS ET CAMIONS



Garnissage Tissu, Skai

Suspension Suspension
Pneumatique

**Hauteur
d'assise** 20-50 cm



ISRI 6860/885 NTS et
6860/875 NTS2, siège
de conducteur
professionnel et

ergonomique ISRI pour
autobus avec suspension
pneumatique offre à
chaque chauffeur un
confort
d'assise maximal

Garnissage Tissu, cuir

**Hauteur
d'assise** 50-100 cm



ISRI 6860/885 NTS

ISRI 6860/875 NTS2

Équipement standard

Suspension pneumatique, entièrement automatique jusqu'à 150kg.

Réglage de la hauteur avec fonction Memory

Réglage de la partie supérieure du dossier Réglage de l'inclinaison

Réglage de la hauteur pneumatique

Amortisseurs réglables

Réglage horizontal

Réglage en profondeur du coussin

d'assise Réglage du soutien lombaire

Abaissement rapide

Adaptation pour montage des accoudoirs

Options

Accoudoir version confort

Microphone Blaupunkt

Système climatique, 3 modes ventilation/chauffage, facultatif Plateau tournant

Garniture en cuir.

Housse sur mesure

Équipement standard

Suspension pneumatique, avec réglage du poids entièrement automatique

Course suspension 120mm

Réglage en hauteur avec fonction mémoire jusqu'à 150 kg

Coussin d'assise réglable en profondeur de 80mm Sur glissières avec double verrouillage

Amortisseurs réglables stepless

Abaissement rapide pour faciliter l'accès du conducteur Réglage pour les épaules (Kyfose)

ECE 17 approuvé réglable en hauteur de la ceinture 3 points avec un avertissement 60 mm

Appuie-tête intégré

En option

Accoudoirs réglables et repliables

Système climatique (3 modes ventilation/chauffage, facultatif)

Microphone Blaupunkt

Plateau tournant

Garniture en cuir

Housse sur mesure



Sièges pour BUS ET CAMIONS



Garnissage Tissu, Cuir
Suspension Suspension
Pneumatique
**Hauteur
d'assise** 20-50 cm



Garnissage Tissu, Skai
Suspension Suspension
Pneumatique
**Hauteur
d'assise** 20-50 cm



ISRI 6860/870

ISRI 6860/875 NTS

Équipement standard

Suspension pneumatique, entièrement automatique jusqu'au 150kg
Réglage en hauteur
Course suspension 100 mm
Réglage Hauteur et inclinaison de l'assise Amortisseur réglable
Sur glissières avec double verrouillage Ceinture de sécurité 3 points intégré Réglage du dossier

Appui-tête réglable

Options

Accoudoir version confort

Soutien lombaire et latéral pneumatique double
Éléments chauffants
Plateau tournant
Réglage de la profondeur de l'assise Garniture en cuir.

Housse sur mesure

Équipement standard

Suspension pneumatique avec réglage automatique intégrée hauteur/ poids jusqu'à 150 kg.
Ceinture de sécurité 3 points inté-gré avec réglage en hauteur
Réglage de la hauteur avec une fonction mémoire .

Appui-tête intégré

Réglage des épaules (Kyfose)
Réglage inclinaison dossier
Amortisseur réglable contenu
Soutien lombaire et latéral pneu-matique

Réglage horizontal

Coussin d'assise réglable en pro-fondeur
IPS (soutien lombaire pneu-mati-que)
Abaissement rapide pour faciliter l'accès du conducteur
Adaptation pour le montage ac-coudoir

Revêtement tissu gris anthracite / TM02-2238/TU02-2239

Les sièges sont teste et certifié par TÜV.

Options

Accoudoirs PU ou rembourré Plateau tournant
Système climatique, 3 modes ventilation/chauffage, facultatif

Garniture en cuir

Housse sur mesure

Chauffage carbonique avec inter-rupteur au niveau de l'assise

Sièges universels



Garnissage Tissu, Skaï

Suspension Statique

Hauteur d'assise 20-50 cm



Garnissage Tissu, Skaï

Suspension Mécanique

Hauteur d'assise 20-50 cm



ISRI 1000/517

Équipement standard

Siège statique

- Réglage de la hauteur / d'inclinaison de 65 mm
- Soutien lombaire et latéral pneumatique double
- Points de fixation de ceinture CE certifiée

Réglage du dossier

Sur glissières avec double verrouillage **Options**

- Réglage de la profondeur d'assise
- Accoudoirs réglables et rabattables
- Appui-tête réglable

Ceinture de sécurité automatique

Soutien lombaire

Plateau tournant

Garniture en cuir.

Housse sur mesure

Éléments chauffants

Interrupteur au niveau de l'assise

ISRI 6000/517

Équipement standard

Suspension mécanique

Course suspension 80mm

- Réglage poids de 50 à 130 kg
- Réglage en hauteur 65 mm
- Réglage inclinaison de l'assise et du dossier
- Sur glissières avec double verrouillage
- Points de fixation de la ceinture CE certifiée
- Réglage du dossier par paliers fins

Options

- Réglage de la profondeur d'assise
- Accoudoirs réglables et rabattables
- Appui-tête réglable
- Ceinture de sécurité abdominale automatique
- Soutien lombaire

Plateau tournant

Garniture en cuir.

Housse sur mesure

Éléments chauffants

Interrupteur au niveau de l'assise

Compresseur



Sièges universels



Garnissage Tissu, Skai
Suspension Suspension Pneumatique
Hauteur d'assise 20-50 cm



ISRI 6500/517

Équipement standard

Suspension pneumatique avec une capacité de poids de 50 à 130 kg

Course suspension 80mm

Réglage de la hauteur / d'inclinaison de 65 mm Sur glissières avec double verrouillage

Points de fixation de ceinture CE certifiée

Réglage du dossier par paliers fins

Options

Réglage de la profondeur d'assise

Accoudoirs réglables et

rabattables Appui-tête réglable

Ceinture de sécurité abdominale automatique Soutien lombaire

Plateau tournant

Garniture en cuir.

Housse sur mesure

Éléments chauffants

Interrupteur au niveau de l'assise Compresseur

ISRI 6500/517 PRO

Équipement standard

Suspension pneumatique , réglage automatique. Réglage de poids de 50 à 130Kg

Course suspension 100mm

Réglage de la hauteur / d'inclinaison de 65 mm Sur glissières avec double verrouillage

Coussin d'assise réglable en profondeur Suspension horizontale

Joues latérales du dossier entièrement réglables et double support lombaire gonflable.

Éléments chauffants 24V

Options

Accoudoirs réglables et rabattables Appui-tête réglable

Plateau tournant

Housse sur mesure

Interrupteur au niveau de l'assise Compresseur

Sièges pour Engins de chantier



Garnissage Tissu, Skaï
Suspension Pneumatique
Hauteur d'assise



Garnissage Tissu, Cuir
Suspension Pneumatique
Hauteur d'assise 20-50 cm



ISRI 6830 KM/855 NTS Compact

Équipement standard

- Suspension pneumatique, avec compresseur 12V intégré
- Réglage poids manuel
- Réglage de la hauteur / d'inclinaison
- Réglage horizontal de 230mm
- Réglage d'inclinaison
- Coussin d'assise réglable en profondeur
- Réglage lombaire pneumatique
- Éléments chauffants 12V
- Ceinture de sécurité 2 points

Options

- Accoudoirs réglables et rabattables
- Appui-tête réglable
- Plateau tournant
- Housse sur mesure
- Interrupteur au niveau de l'assise
- Compresseur 24V

ISRI 6830 KM/870

Équipement standard

- Suspension pneumatique, avec compresseur intégré
- Réglage poids manuel
- Réglage de la hauteur / d'inclinaison
- Réglage horizontal de 216 mm / 320 mm
- Réglage d'inclinaison
- Coussin d'assise réglable en profondeur
- Réglage lombaire pneumatique
- Éléments chauffants
- Ceinture de sécurité 3 points

Options

- Accoudoirs réglables et rabattables
- Appui-tête réglable
- Plateau tournant
- Housse sur mesure
- Interrupteur au niveau de l'assise



Sièges pour Engins de chantier



Garnissage Tissu, Cuir

Suspension Mécanique

Hauteur d'assise 20-50 cm



Garnissage Tissu, Cuir

Suspension Pneumatique

Hauteur d'assise 20-50 cm



ISRI 6030/880 NTS

Équipement standard

Siège à suspension mécanique

Réglage poids manuel jusqu'à 150 kg
Réglage en hauteur

Réglage en inclinaison du siège

Réglage du dossier par paliers fins
Écartement glissières 216mm

Options

Accoudoirs

Appui-tête

Plateau tournant

Éléments chauffants

Housse sur mesure

Interrupteur au niveau de l'assise

ISRI 6830 KA/880 NTS

Équipement standard

Réglage AV / AR 180mm

Réglage poids manuel jusqu'à 150 kg
Réglage en hauteur

Réglage en inclinaison du siège

Réglage du dossier par paliers fins
Écartement glissières 216mm

Options

Accoudoirs réglables

Appui-tête réglable

Plateau tournant

Éléments chauffants

Housse sur mesure

Interrupteur au niveau de l'assise

Sièges pour Engins de chantier



Garnissage Tissu, Cuir

Suspension Mécanique

Hauteur d'assise 20-50 cm



Garnissage Tissu, Cuir

Suspension Mécanique

Hauteur d'assise 20-50 cm



ISRI 6500 KM/577

Équipement standard

Suspension avec compresseur 24V intégré Réglage poids de 50 à 130kg. Réglage de la hauteur mécanique de 65mm Réglage du dossier. Deux points de fixation de ceinture de siège Écartement glissières 216mm

Options

Accoudoirs réglables et rabattables Appui-tête réglable
Plateau tournant
Housse sur mesure
Interrupteur au niveau de l'assise
Éléments chauffants 12V/24V
Revêtement PVC

ISRI 6000/577V

Équipement standard

Suspension mécanique.
Réglage poids 130kg max.
Écartement glissières 216mm
Réglage en hauteur et inclinaison 65 mm Réglage du dossier
Dossier Haut (type 577)

Options

Accoudoirs réglables et rabattables Appui-tête réglable
Plateau tournant
Housse sur mesure
Interrupteur au niveau de l'assise
Éléments chauffants 12V/24V



Sièges pour Engins de chantier



Garnissage Drap

Suspension Pneumatique

Hauteur d'assise 20-50 cm



Garnissage Tissu, Cuir

Suspension Mécanique

Hauteur d'assise 20-50 cm



ISRI 6830 KA/877 NTS 4-Point

Équipement standard

Harnais 4 points intégrés

Suspension pneumatique avec une gamme de poids de 50 à 150kg

Construit en compresseur 24 volts

Amortisseur réglable verticale

Isolateur horizontale

Système pneumatique intégré (IPS) coussins gonflables air lombaire avec soutien latéral

Réglage horizontal de 230mm

Réglage d'inclinaison

Réglage de la longueur de coussin Haut dossier avec appui-tête intégré Réglage du dossier

Options

Accoudoirs

Système climatique, 3 modes ventilation/chauffage, facultatif Harnais 4 points

Kit montage de Joystick

ISRI 6000/577 SK

Équipement standard

Suspension mécanique, dossier haut

Réglage poids manuel de 40 jusqu'à 130 kg

Réglage en hauteur et inclinaison 65 mm 2 points de fixation ceinture de sécurité

Revêtement Tissu

Écartement glissières 216mm

Options

Accoudoirs réglables et rabattables Appui-tête réglable

Plateau tournant

Housse sur mesure

Soutien lombaire gonflable

Interrupteur au niveau de l'assise

Éléments chauffants 12V/24V

Revêtement en PVC

Sièges pour Chariots



Garnissage PVC, Tissu

Suspension Mécanique

Hauteur d'assise 0-20 cm



ISRI 2300 LR / MR

Équipement standard 2300 LR

Siège mécanique

Réglage poids jusqu'à 130 kg

Largeur du coussin 460mm

L'entraxe glissières 320mm

Ceinture de sécurité suivant la norme EG-

95/63 Dossier réglable

Revêtement PVC

Équipement standard 2300 MR

Siège mécanique étroit

Réglage poids jusqu'à 130

kg Largeur du coussin

420mm L'entraxe glissières

216mm Revêtement PVC

Options

Ceinture ventrale suivant la norme EG-95/63 (2300

MR) Accoudoirs

Contact de présence

Revêtement tissu

Garnissage Tissu, Skai

Suspension Mécanique

Hauteur d'assise 20-50 cm



ISRI 6000/575

Équipement standard

Suspension mécanique,

Réglage poids

Réglage en hauteur et inclinaison 65

mm 2 points de fixation ceinture de

sécurité Dossier réglable

Écartement glissières 216mm

Options

Accoudoirs réglables et

rabattables Appui-tête réglable

Plateau tournant

Housse sur mesure

Coussin d'assise réglable en

profondeur Soutien lombaire gonflable

Interrupteur au niveau de l'assise

Éléments chauffants 12V/24V



Sièges pour Grues

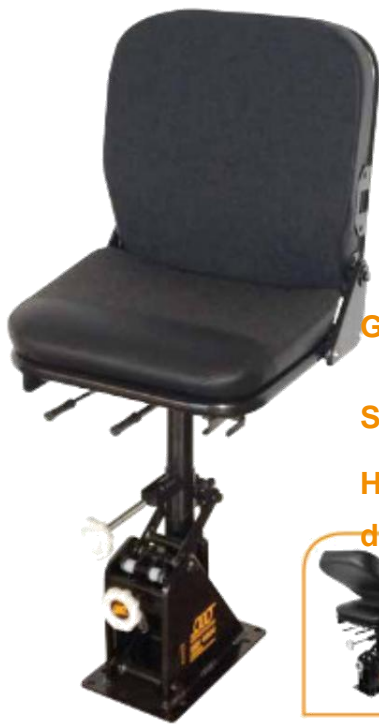

Garnissage Tissu, tissu Skaï,

Suspension Mécanique

Hauteur d'assise 20-50 cm



ISRI 4004/400

Garnissage Tissu, tissu Skaï,
Hauteur d'assise 50-100 cm



ISRI 6000 K 2000 EB

Équipement standard

Suspension Mécanique

Réglage de la hauteur 100 mm

Colonne de support rotation de 360 °

Siège supérieur avec inclinaison latérale vers la gauche

Dossier peut être rabattu vers l'avant et l'inclinaison peut être ajustée

Options

Dossier haut (4004/400 HB)

Revêtement PVC (4004/400

KP) Accoudoirs

Revêtement cuir

Multi-Rail système

Housse sur mesure

Équipement standard

Suspension mécanique 6000 série avec réglage du poids

Réglage en hauteur et inclinaison

Réglage de la profondeur d'assise

HR + siège avec V-coussin

Dossier de forme ergonomique

Revêtement Tissu

Options

Ceinture de sécurité 2, 3 ou 4 points certifié suivant la norme CEE

Appui-tête

Différents types d'accoudoirs

Plateau tournant

Revêtement cuir

Interrupteur au niveau de l'assise Multi-Rail Système

Console

Support lombaire

Sièges 24/24 et marine



Garnissage PVC

Hauteur d'assise 50-100 cm



Garnissage PVC

Hauteur d'assise 20-50 cm
50-100 cm



MODEL 1000 MARINE

MODEL 1000/24/7

Équipement standard

siège Confort

- Institution de Tendance
- Réglage de l'inclinaison
- Repose-pieds réglable en hauteur
- Dossier réglable

Sellerie extra fort

Options

- Profondeur d'assise réglable
- Appui-tête
- Accoudoirs en différents modèles
- Support lombaire pneumatique
- Revêtement en cuir



Équipement standard

Siège de bureau homologué

24H/24 Assise et dossier en cuir résistant

Repose-pieds

Dossier réglable en inclinaison

Réglage de la hauteur du siège par vérin à gaz

Options

Profondeur d'assise réglable

Appui-tête

Accoudoirs

Soutien lombaire pneumatique

Disponible en tissu





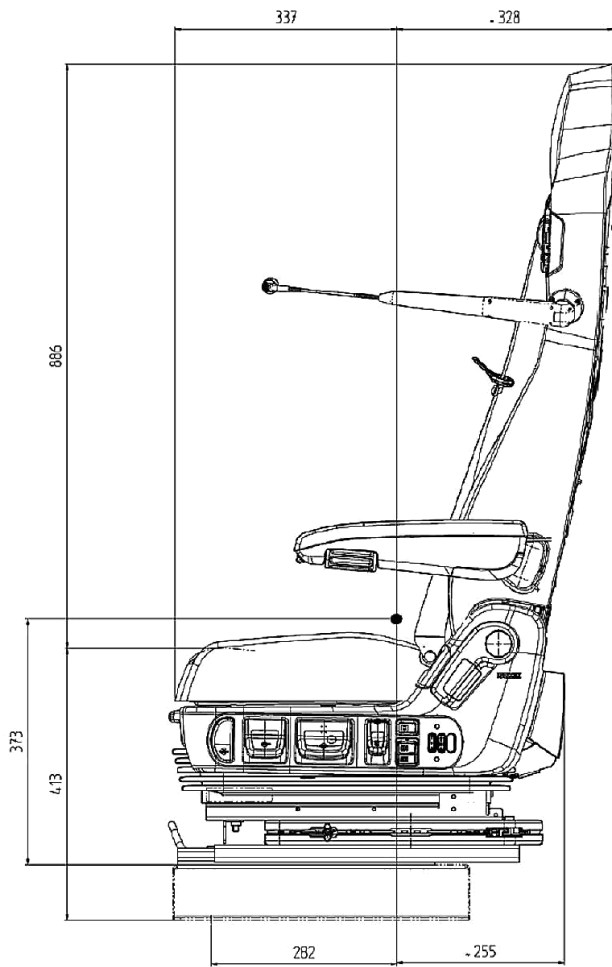

ISRI 6860/875 NTS2

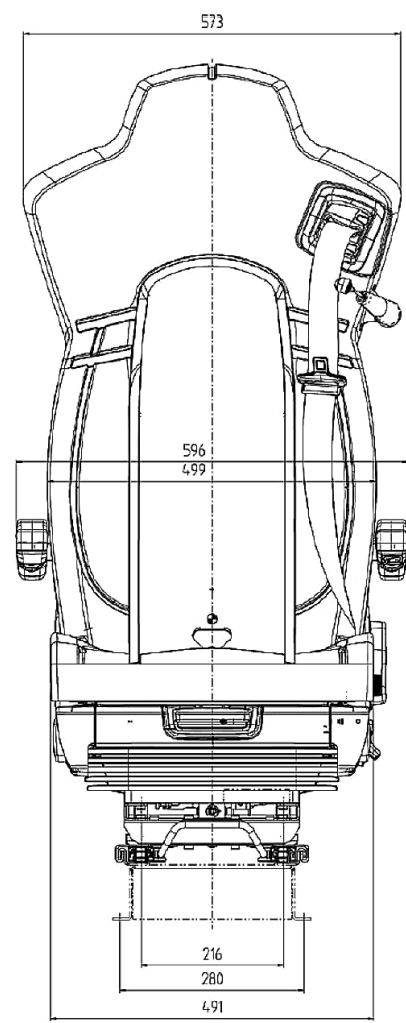

ISRI 6860/875 NTS

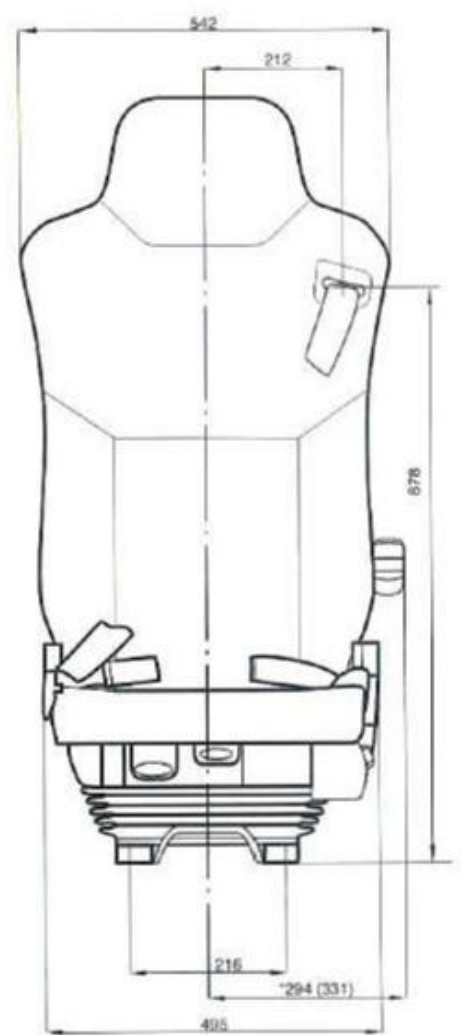
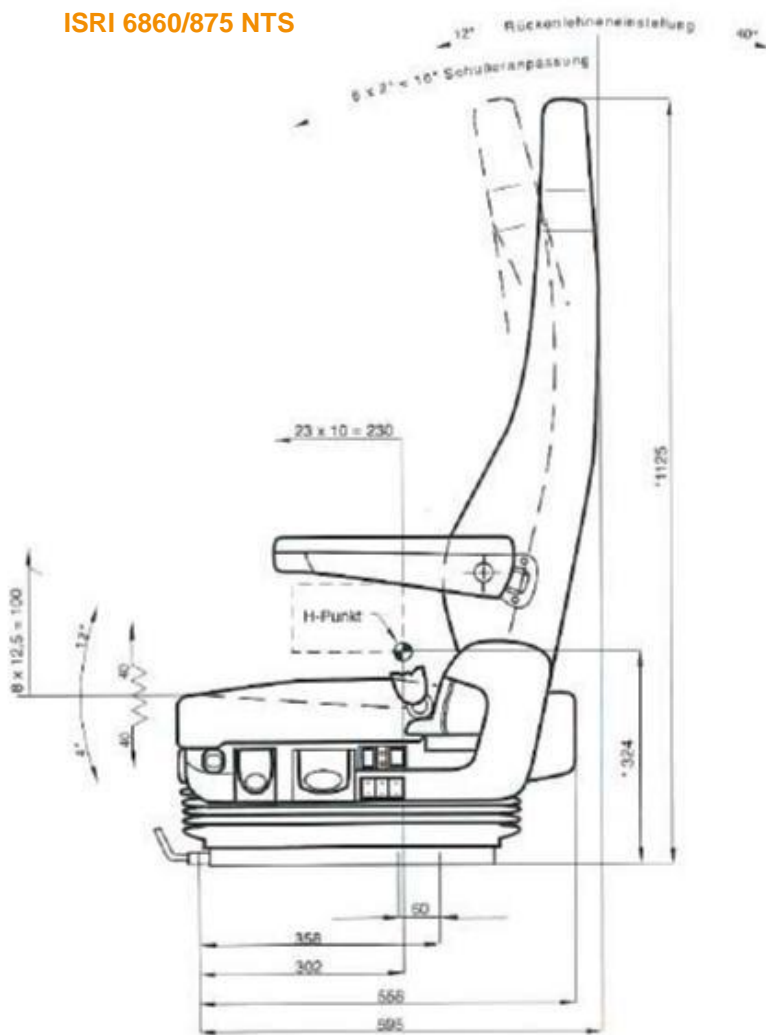

ISRI 6860/870

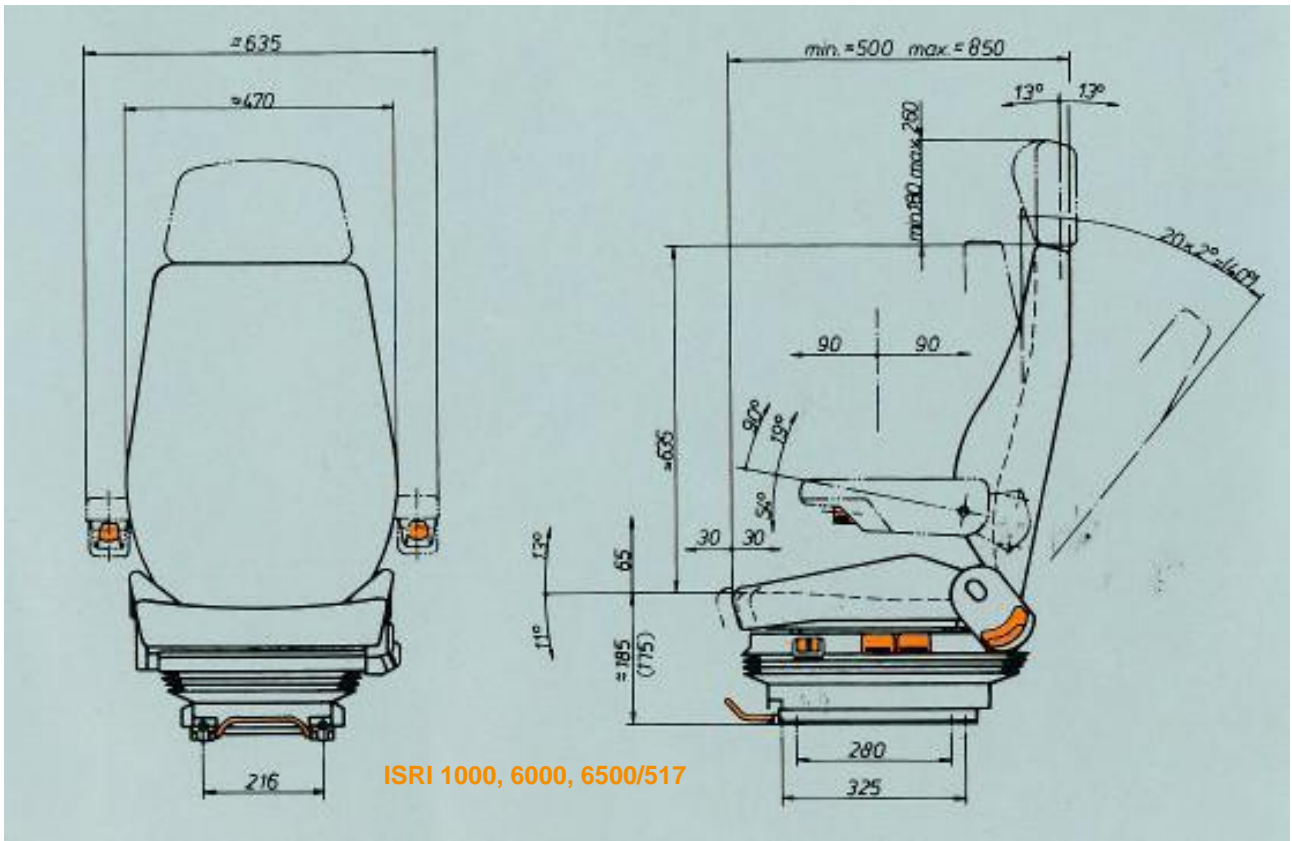
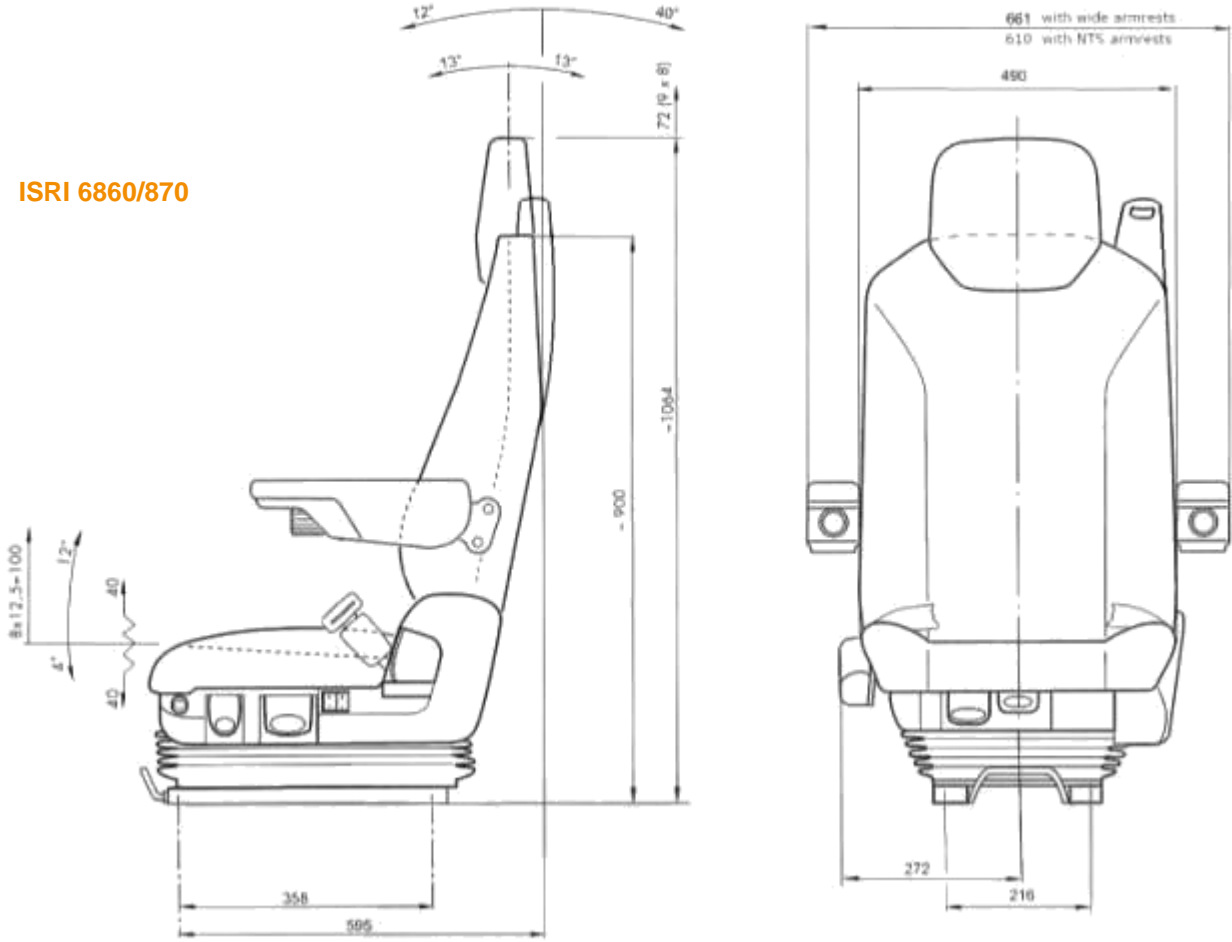

ISRI 1000, 6000, 6500/517

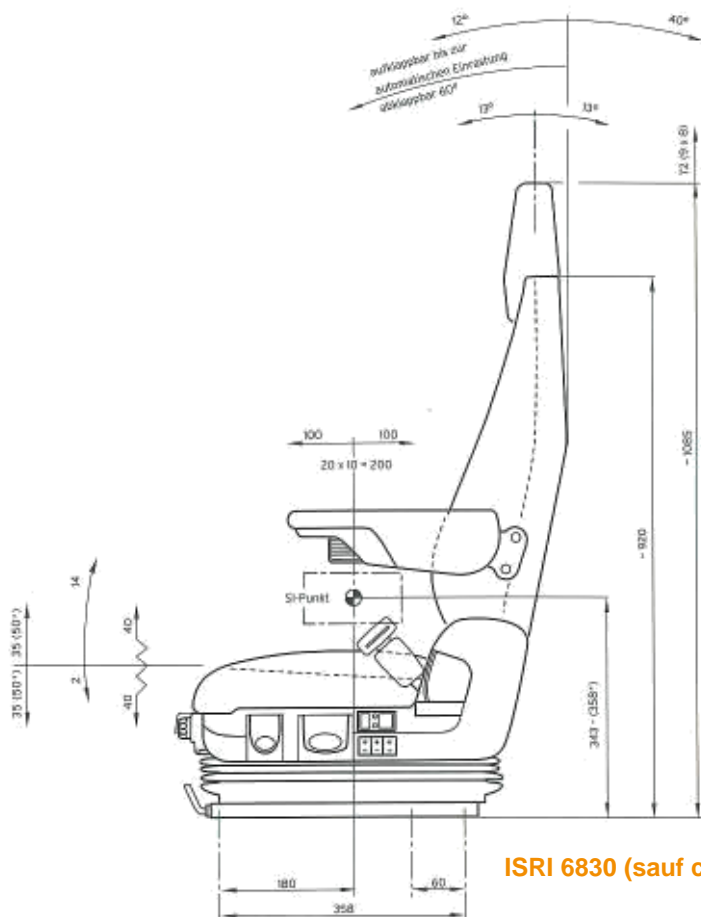

ISRI 6830 (sauf compact)

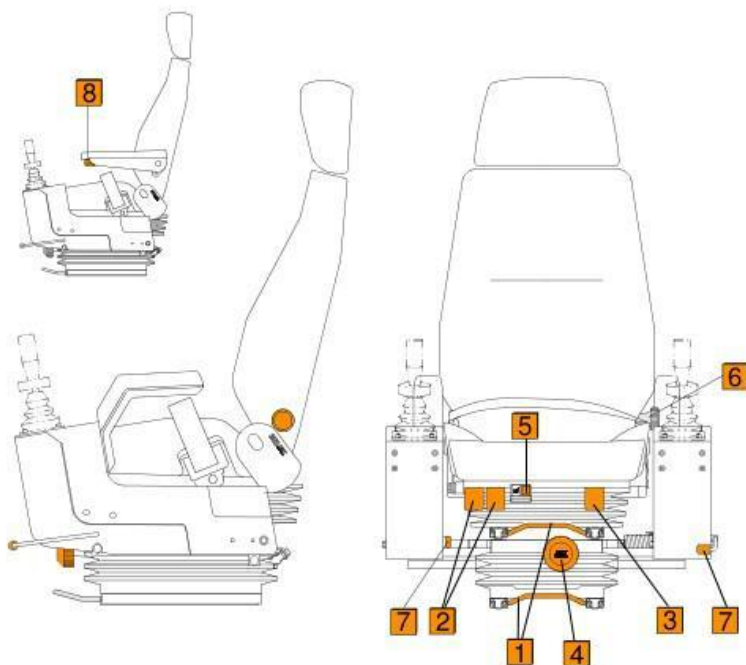
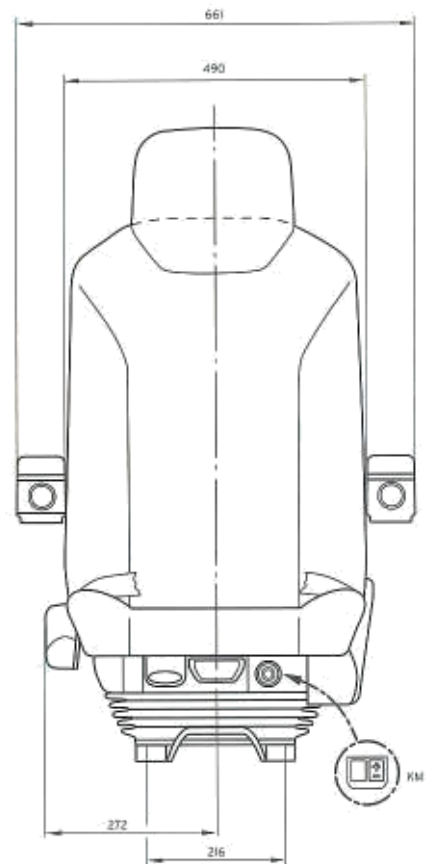

ISRI 6000/577 SK (équipement maximum)

- 1 Horizontal adjustment**
Lift lever and move seat forwards/backwards.
Release the lever to lock the seat.
- 2 Height and Slope adjustment**
Pull lever and adjust the seat position in height and slope by loading/unloading the front/rear seat cushion area.
- 3 Backrest adjustment**
Pull lever and adjust the backrest position by applying your weight to the backrest.
- 4 Weight adjustment**
Turn handwheel and adjust the suspension to the driver's weight.
The number in the window must be similar to the driver's weight.
- 5 Heating**
Thermostatic regulated heating for seat cushion and backrest. To be switched on (control lamp luminates) resp. off by switch.
- 6 Lumbar support**
Turn handwheel to fit backrest to the individual shape of the body.
- 7 Console-releasing**
Pull lever and fold up the console.
- 8 Armrest**
The inclination can be adjusted by the knurled knob at the front.

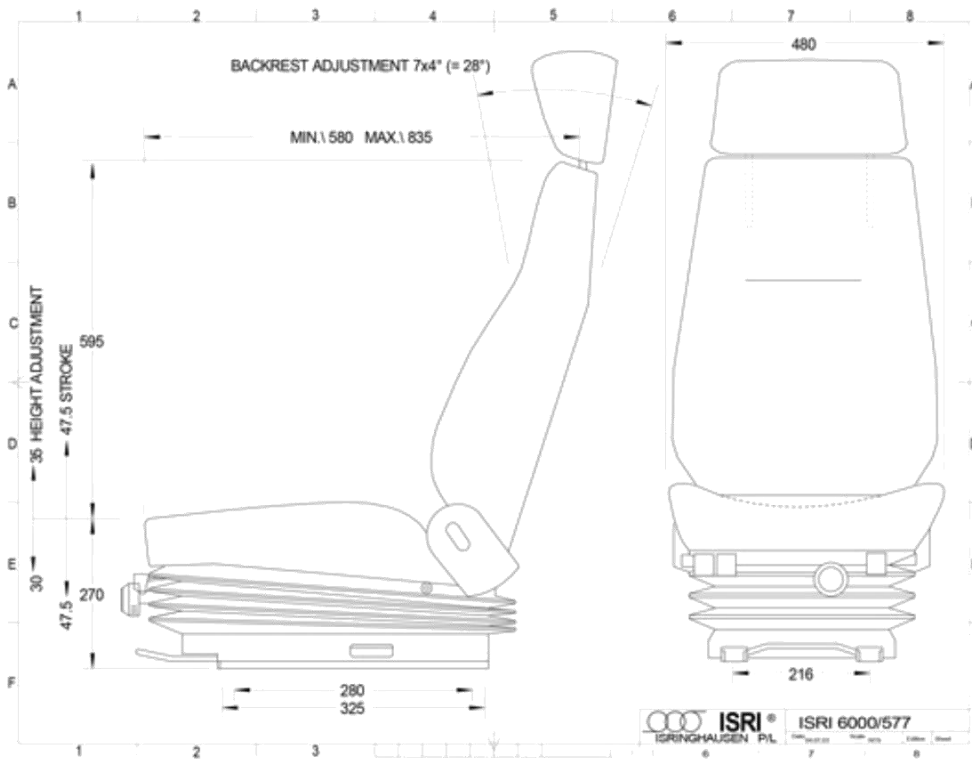

ISRI 6000 KA/ 677 NTS LH NCS 4pt belt

Features

BASIS:

Options:

- Built-in compressor
- Weight classification variable, up to 150 kg (with KA automatically / manually in KM)
- Suspension travel 170 mm
- tilt adjustment
- Height adjustment (with memory function on KA)
- adjustable shock absorber
- Standard Cover TM-2238 / TM-2239
- Folding armrests and tilt adjustable
- Heated 12/24V, with power switch
- seat climate control
- 4Pt-Belt
- In leg rest, adjustable in inclination
- Horizontal suspension
- Integrated pneumatic system (IPS), with lumbar support and side bolsters on the backrest
- Leatherette
- Turntable
- Can be adapted for control console

acc. to drawing number
R1276302

